

Πακετάρισμα με «μπόγο»

Χρησιμοποιήστε μία επίπεδη επιφάνεια ένα τραπέζι ή ένα κρεβάτι

1

Ξεκινήστε με ένα μπουφάν ή μία μακρυμάνικη μπλούζα τοποθετείστε τη με τα μανίκια ανοιχτά.



2

Τοποθετήστε μία άλλη μπλούζα πάνω στην πρώτη και συνεχίστε με όσες επιθυμείτε να πακετάρετε

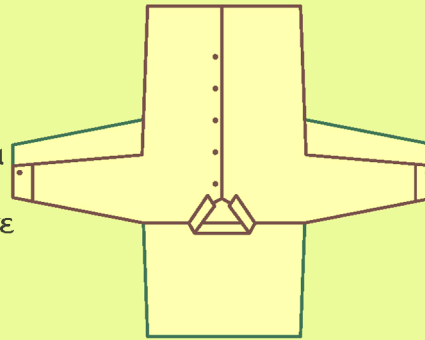

3

Συνεχίστε με τα παντελόνια τοποθετώντας τα κατά μήκος των μανικιών από τις μπλούζες διαδοχικά

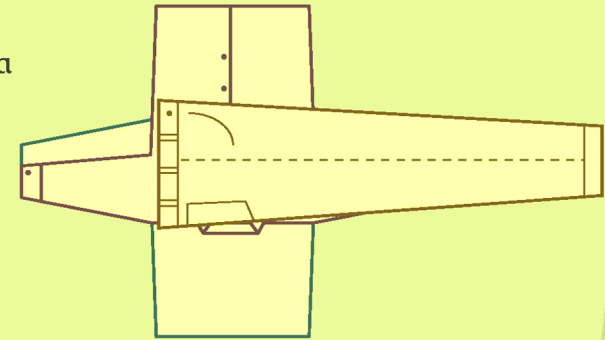

4

Τοποθετήστε στο κέντρο διάφορα ρούχα π.χ. εσώρουχα, μαγιό κλπ δημιουργώντας έναν πυρήνα.

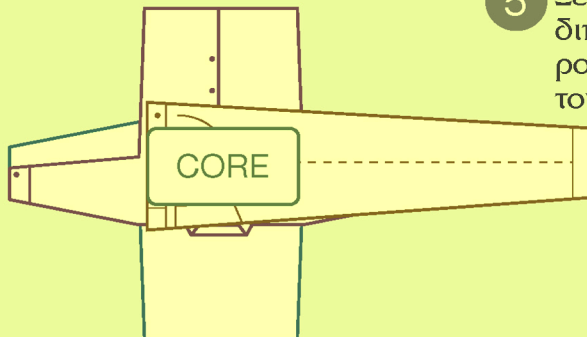

5

Ξεκινήστε να διπλώνετε τα ρούχα γύρω από τον πυρήνα.

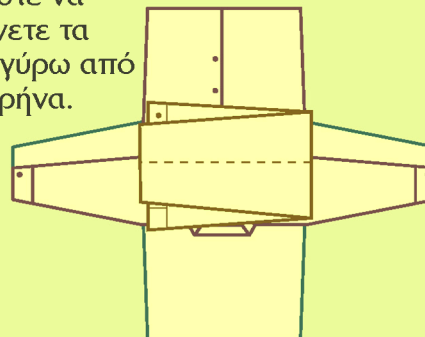

6

Συνεχίστε με τις μπλούζες, διπλώνοντας διαδοχικά πρώτα τα μανίκια προς το κέντρο και μετά το «σώμα».

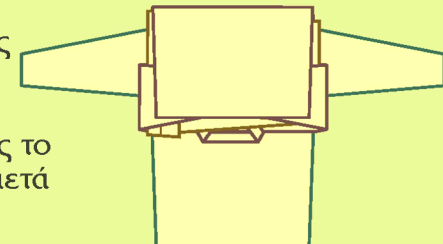

7

Αφού διπλώσετε όλα τα ρούχα έχετε δημιουργήσει έναν συμπαγή «μπόγο» τον οποίο μπορείτε να το τοποθετήσετε μέσα στην αποσκευή σας.

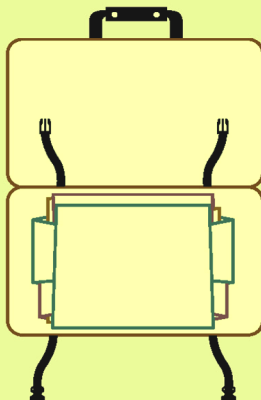

8

Ασφαλίστε τον μπόγο σας με τους ιμάντες τις βαλίτσας και κλείστε την.

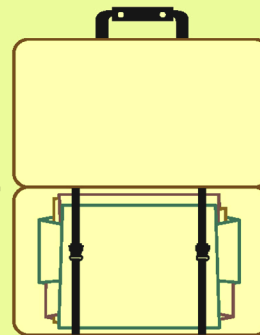

Take a Tour

www.takeatour.gr